



Российская
кинологическая
федерация

**ПРАВИЛА ПРОВЕДЕНИЯ ИСПЫТАНИЙ
ПО ДИСЦИПЛИНЕ
«СЛУЖБА СПАСЕНИЯ НА ВОДАХ»**

Москва

I. ОБЩИЕ ПОЛОЖЕНИЯ

Испытания по дисциплине «служба спасения на водах» проходят по трем уровням сложности: ССВ-А, ССВ-В, ССВ-С.

II. ПРАВИЛА ДОПУСКА УЧАСТНИКОВ

2.1. Условия допуска собак.

2.1.1. К участию допускаются собаки весом не менее 30 кг, независимо от породы и наличия родословной.

2.1.2. Возраст собак определяется на день проведения мероприятия и должен быть не менее:

ССВ-А - 12 месяцев;

ССВ-В - 15 месяцев;

ССВ-С - 18 месяцев.

2.1.3. Собаки допускаются к испытаниям только при наличии ветеринарного документа с указанием полной даты рождения, клейма и (или) микрочипа, отметки о прививке от бешенства.

2.1.4. Животные с признаками заразных болезней к участию не допускаются.

2.1.5. Травмированные собаки также не допускаются к участию.

2.1.6. Не допускаются к участию суки за 4 недели до предполагаемых родов, и ранее чем 8 недель после щенения до даты проведения мероприятия.

2.1.7. Течные суки допускаются к участию, но должны выступать последними. Они должны содержаться вдали от места поведения мероприятий, пока остальные собаки не закончат выступать.

2.1.8. Кастрированные или стерилизованные собаки допускаются к участию без ограничений.

2.1.9. Наличие квалификационной книжки собаки – обязательное условие участия собаки в испытаниях.

2.2. Условия допуска проводников.

2.2.1. К участию допускаются проводники, достигшие возраста 14 лет.

2.2.2. Указанное количество лет участнику должно исполниться на момент проведения мероприятия.

2.2.3. Участие в мероприятиях физических лиц, не достигших на момент проведения мероприятия совершеннолетия (18 лет) регулируется п.3.3. положения

2.2.4. «О проведении испытаний и состязаний собак (кроме испытаний и состязаний охотничьих собак)». Заявление одного из родителей (опекуна, попечителя) несовершеннолетнего участника приведено в Приложении 10.

2.3. Квалификационные условия допуска участников к испытаниям соответствующего уровня сложности.

2.3.1. ССВ-А.

К участию в испытаниях ССВ-А допускаются собаки, соответствующие требованиям, изложенных в п. 2.1. настоящих правил.

2.3.2. ССВ-В.

К участию в испытаниях ССВ-В допускаются собаки, прошедшие испытания уровня

ССВ-А с положительным результатом не ниже 80% от максимально возможного количества баллов в каждом упражнении.

2.3.3. ССВ-С.

К участию в испытаниях ССВ-С допускаются собаки, прошедшие испытания ССВ-В с положительным результатом не ниже 80% от максимально возможного количества баллов в каждом упражнении.

2.3.4. Дополнительные требования к получению квалификации на каждом уровне.

До того, как приступить к выполнению упражнений по определенному уровню сложности собака должна получить зачет по следующим разделам:

ССВ-А: проверка послушания и заплыв на дистанцию 100 метров; ССВ-В: заплыв на дистанцию 200 метров;

ССВ-С: заплыв на дистанцию 300 метров.

2.3.5. Сведения о набранных квалификациях могут быть подтверждены записью в квалификационной книжке или постоянным, или временным рабочим сертификатом внутреннего образца.

2.4. Квалификационные условия допуска участников к испытаниям соответствующего уровня сложности.

2.4.1. Экипировка собак.

2.4.2. Строгие или электрические ошейники, а также другие средства принуждения запрещены.

2.4.3. Во время проведения мероприятия собака вне зоны выполнения упражнений должна находиться на коротком поводке, либо на привязи.

2.4.4. Проводник должен иметь при себе намордник для собаки.

2.4.5. На линию старта собаку выводят без поводка, в шлейке или мягком ошейнике.

2.4.6. На собаке может быть надета специальная шлейка для работы в водной среде, обеспечивающая легкость извлечения собаки из воды.

2.4.7. Экипировка проводников.

2.4.8. Лакомство или игрушки (мячики и прочие мотивационные предметы) не разрешены ни во время, ни между упражнениями.

2.4.9. Апортировочный предмет (плавающий) может быть предоставлен проводником, однако возможность его использования определяет главный судья.

2.4.10. Апортировочный предмет и все необходимые для испытаний вещи должны находиться в сумке. Наличие сумки у проводника - обязательно.

III. МЕСТО ПРОВЕДЕНИЯ

3.1. Разметка места проведения мероприятия.

Мероприятия проводятся на водоемах при наличии пологого спуска к воде и при условии отсутствия водного транспорта и сильного течения.

Все упражнения со стартом с берега начинаются в стартовой площадке, разметка которой приведена в Приложении 1.

3.2. Климатические условия.

Температура воздуха и воды должна быть не ниже +16оС.

IV. ПОРЯДОК ПРОВЕДЕНИЯ И ОБЩИЕ ТРЕБОВАНИЯ К ОРГАНИЗАЦИИ МЕРОПРИЯТИЙ ПО ССВ

4.1. Правила безопасности.

Все мероприятия должны проводиться в присутствии дежурных спасателей государственной службы спасения на водах (катер и два спасателя).

Испытания могут проводиться только в водоемах, соответствующих санитарным правилам и имеющих официальную спасательную службу.

4.2. Разрешенные, запрещенные действия.

Обязанности проводника начинаются в тот момент, когда он входит на территорию проведения мероприятия, и заканчиваются после того, как проводник и собака покидают ее.

Проводник должен следовать правилам и указаниям судьи. Запрещается наказывать собаку.

4.3. Определение порядка выполнения упражнений.

Последовательность упражнений определяется судьей совместно с организаторами мероприятия до его начала и должна быть доведена до всех участников не позднее, чем за день до стартов.

Последовательность упражнений должна быть одинаковой для всех участников.

Судья имеет право, проконсультировавшись с организатором, принимать решения об изменении очередности проведения упражнений *во время мероприятия* и порядка их компоновки, если эти изменения вызваны климатическими и прочими условиями непреодолимой силы.

4.4. Обязанности проводника.

Проводник обязан дать расписку о принятии ответственности за себя и свою собаку на время проведения мероприятия, и о том, что он ознакомлен с правилами техники безопасности на воде.

Все указания судьи и организатора должны выполняться проводником без промедления.

4.5. Общие правила выполнения упражнений.

Для рапорта на старте и по завершении выполнения всех упражнений проводник с собакой подходит к судье.

Перед началом выполнения упражнений проводник может в течение 1-ой минуты искупать собаку.

Проводник усаживает собаку у левой ноги командой: «Сидеть» в точке старта 0,5 - 1 м. от уреза воды – это исходное положение.

Перед командой разрешается однократно произносить кличку собаки.

Кличка собаки повторной командой не считается.

Перед началом каждого упражнения проводник поднимает вверх руку, что сигнализирует о готовности.

Во всех упражнениях со стартом с берега движения собаки определяются единой схемой, которая приведена в Приложении 6.

Во всех упражнениях проводник встречает собаку, стоя в воде так, чтобы ее уровень доходил до колена, но после того, как собака коснется лапами дна, проводник может сделать дополнительные шаги навстречу собаке и помощнику судьи на воде.

Проводнику не разрешается использовать лакомство для поощрения собаки.

Это считается основанием для снятия с испытаний.

V. СУДЕЙСТВО

5.1. Требования к судьям.

Судейство испытаний по дисциплине ССВ осуществляют судьи, аттестованные Российской кинологовической федерацией (далее - РКФ) по данной дисциплине.

Решение судьи окончательно и не может быть обжаловано в части оценки выступления.

Допускается наличие не более двух стажеров у одного судьи.

5.2. Допустимая нагрузка на судью.

Судья может оценить не более 20 выступлений за день.

5.3. Права и обязанности судей и помощников.

5.3.3. Главный судья испытаний имеет право.

Вносить изменения в расписание, откладывать и отменять мероприятие в случае нарушений в ходе подготовки мероприятия, неблагоприятных метеорологических условий или сильного течения, отсутствия дежурных спасателей.

Отстранять от работы помощников судьи на воде за необъективность, грубые ошибки, неадекватное поведение. На испытаниях уровня ССВ-А предоставить вторую попытку для проверки выполнения упражнений (на свое усмотрение).

На испытаниях уровня ССВ-В и ССВ-С повторные попытки предоставляются по решению Главного судьи в случаях помех со стороны, резкой смены погоды и других непредвиденных обстоятельств, поставивших участника в неравные с другими условия.

5.3.4. Помощники судьи на воде - «условно пострадавшие».

В обязанности помощников судьи на воде входит изображение терпящих бедствие на воде «условно пострадавших» (далее - УП).

Все УП должны быть одеты в гидрокостюмы, использование защитных накладок запрещено.

При выполнении всех вариантов упражнений УП запрещается наносить собаке удары и применять приемы, опасные для здоровья собаки.

УП не имеют право показывать и давать собаке лакомство, привлекать внимание собаки посторонними предметами, брызгать в морду, называть кличку собаки, притапливать собаку.

УП имеют право использовать только команды, оговоренные настоящими Правилами.

До начала мероприятия УП проходят медицинское освидетельствование, в том

числе на предмет наличия травм или повреждений кожных покровов.

VI. ВЫПОЛНЕНИЕ УПРАЖНЕНИЙ И ИХ ОЦЕНКА

6.1. Правила проведения испытаний уровня сложности ССВ-А.

6.1.1. Общие положения.

Если собака впервые принимает участие в испытаниях по уровню ССВ-А, то она должна пройти проверку послушания. Если собака получает зачет по проверке послушания, то она приступает к дальнейшим испытаниям, если проверка послушания не пройдена – собака не допускается к участию в испытаниях. Описание проверки послушания – в Приложении 2. Результаты прохождения проверки должны быть занесены в квалификационную книжку собаки.

До начала выполнения непосредственно упражнений на воде собака должна выполнить норматив по заплыву на 100 м. Описание норматива по заплыву – Приложение 3.

Техническое обеспечение: 2 предмета для апортировки (не тонущие, диаметром 5 см. и длиной 30 см.).

6.1.2. Балльная оценка.

Максимальный балл за выполнение упражнений на уровне ССВ-А: 100.

Таблица 1.

Распределение баллов за упражнения на уровне сложности ССВ-А.

Упражнение	Количество баллов
Апортировка предмета с поверхности воды (выброс с берега).	20
Управление собакой в воде	30
Спасение УП	50

6.1.3. Порядок выполнения упражнений и их оценка.

6.1.3.1. Апортировка предмета с поверхности воды (выброс с берега).

Команды: «Сидеть», «Апорт», «Дай».

По указанию судьи проводник с собакой занимают исходное положение в точке старта. Проводник знакомит собаку с апортировочным предметом.

По указанию судьи проводник подаёт фиксирующую команду «Сидеть» и забрасывает предмет в воду на расстояние не менее 10 м. от берега.

После небольшой выдержки проводник командой «Апорт» и жестом посылает собаку за предметом. Собака должна встать, войти в воду, подплыть к апорту, взять его, вернуться на берег и по команде «Дай» отдать проводнику в руки.

Примечания: если предмет брошен ближе, чем на 10 м, проводник по указанию судьи «Повторить выброс» должен сам достать предмет из воды и бросить его снова (или послать за предметом собаку - вне зачета).

Собака может, встав на ноги в воде или на суше, положить апортировочный предмет, отряхнуться и, взяв предмет без повторной команды, закончить упражнение.

Если апортировочный предмет плохо заметен из-за волн, проводник по разрешению судьи может управлять собакой, используя команды «Право», «Лево», «Вперед», «Назад» (в таком случае эти команды не штрафуются).

Собака может сесть с предметом у левой ноги проводника, сесть перед проводником не далее 1 м., остановиться перед ним на расстоянии не далее 1 м. и отдать принесенный предмет в руки проводника по команде «Дай».

Эта команда произносится проводником самостоятельно. Вход проводника в воду выше колена недопустим.

Таблица 2.

Таблица штрафных баллов за упражнение «апортировка предмета с поверхности воды (выброс с берега)»

Нарушение	Штрафные баллы
Повторная команда или жест в любой части упражнения	1
Кратковременное механическое воздействие на собаку (не более двух раз)	4
Отсутствие выдержки	1
Проводник посылает собаку, стоя в воде (до колена)	5 -7
Собака останавливается после посылы (время остановки от 15 до 30 секунд)	1-5
Явно замедленные движения собаки	1-2
Отвлечение в воде (за каждое)	2
Непрямолинейное движение, кружение в воде	1-4
Выход из воды не на линии старта (количество штрафных баллов зависит от дистанции уклонения от линии)	1-5
Выброс апорта после касания лапами дна, на суше в пределах 1,5 м от проводника	1-2
Игра с апортом, сопротивление при отдаче апорта	2-4
Собака возвращается без апорта, оставляет апорт в воде до касания лапами дна, выброс апорта далее 1,5 м от проводника, не входит в воду, не плывёт на 31 секунде. Вход проводника в воду при посыле, нахождение проводника в воде на уровне выше колена. Постоянное механическое воздействие на собаку.	20

6.1.3.2. Управление собакой в воде с поворотами.

Команды: «Рядом»; «Ко мне»; «Берег».

Схема выполнения упражнения приведена в Приложении 4.

Проводник с собакой выходят на линию старта. Посадка собаки в исходное положение необязательна.

По указанию судьи проводник командует «Рядом» и входит с собакой в воду. Перед тем как пуститься вплавь проводник повторяет команду: «Рядом» и удаляется с собакой от берега не менее чем на 10 м.

По указанию судьи: «Поворот налево», проводник подаёт команду «Рядом» и вместе с собакой поворачивается на 90° и проплывает вдоль берега не менее 5 метров.

По указанию судьи «Кругом» проводник поворачивается через правое плечо на 180°, подаёт команду «Рядом» («Ко мне») и вместе с собакой продолжает плыть вдоль берега в обратном направлении.

По указанию судьи «Берег». Проводник поворачивается лицом к берегу и подаёт команду «Рядом» («Ко мне»). Собака должна дать ухватить себя за шерсть или шлею.

По команде «Берег» собака буксирует проводника к берегу. Проводник может помогать собаке.

Как только собака коснётся лапами дна, проводник встаёт на ноги, подаёт команду «Рядом» и выходит на берег вместе с собакой.

Примечания: собака на протяжении всей дистанции должна плыть слева, рядом с проводником, не мешая ему, не заплывая вперёд или в сторону на дистанцию далее 1-го (своего) корпуса. При повороте налево собака может пересечь траекторию движения проводника и вернуться к левому плечу без дополнительных команд, штраф в таком случае не начисляется. При необходимости (собака обогнала проводника) до команды «Рядом» допускается подача команды «Ко мне». Проводник при буксировке может плыть, держась за собаку, не перенося на неё свой вес.

Таблица 3.

Таблица штрафных баллов за упражнение «управление в воде с поворотами»

Нарушение	Штрафные баллы
Повторная команда или жест в любой части упражнения	1
Кратковременное механическое воздействие на собаку (не более двух)	4
Отсутствие выдержки	1
Промедление от 15 до 30 секунд при входе в воду	1 - 5
Отвлечение в воде (за каждое)	3
Непрямолинейное движение, кружение в воде	1 - 8
Буксировка не в заданном направлении	2 - 5
Собака мешает плыть проводнику	1 - 4
Собака не входит в воду, не плывёт на 31 секунде после входа в воду, не даёт ухватиться при буксировке, уход с дистанции (невозвращение в течение 21 секунды), попытки освободиться при буксировке, постановка лап на проводника во время нахождения в воде. Постоянное механическое воздействие на собаку	30

6.1.3.3. Спасение УП (старт с берега).

Команды: «Наблюдай», «Вперёд», «Помоги», «Ко мне».

По указанию судьи проводник с собакой занимают исходное положение в точке старта. На расстоянии 15 м от берега в воде находится УП.

Проводник голосом и жестом подаёт собаке команду: «Наблюдай»

По указанию судьи УП криками о помощи и резкими движениями в воде привлекает внимание.

Проводник командами: «Вперёд», «Помоги» и направляющими жестами руки

посылает собаку в воду по первому крику о помощи.

Собака подплывает к условно тонущему УП, дает ему возможность ухватить себя за шерсть или шлею.

В этот момент проводник подаёт команду и жест «Ко мне».

Собака буксирует УП к берегу. УП при буксировке может помогать собаке.

Проводник встречает собаку, стоя по колена в воде. Как только собака коснётся лапами дна, проводник помогает УП выйти на берег.

Примечания: УП не имеет права звать собаку, иметь при себе лакомство.

Команду «Помоги» и жест проводник может подать в любой момент от посылки до момента доплытия собаки до УП.

УП при буксировке может плыть, держась за собаку, не перенося на неё свой вес. После того, как собака встала лапами на дно, проводник может сделать дополнительные шаги навстречу собаке.

Таблица 4.

Таблица штрафных баллов за упражнение «спасение УП (старт с берега)»

Нарушение	Штрафные баллы
Повторная команда или жест в любой части упражнения	1
Кратковременное механическое воздействие на собаку (не более двух)	4
Отсутствие выдержки	1
Проводник посылает собаку, стоя в воде (до колена)	3-6
Собака останавливается после посылки (время остановки от 15 до 20 секунд)	1-5
Явно замедленные движения собаки	1-3
Отвлечение в воде (за каждое)	6
Непрямолинейное движение, кружение в воде	2-8
Выход из воды не на линии старта (количество штрафных баллов зависит от дистанции уклонения от линии)	1-5
Недоплыв до УП, УП вынужден сделать 1-2 гребка навстречу собаке	3-6
Собака не входит в воду, не плывёт на 21 секунде, не плывёт в направлении УП в течение 20 секунд, пытается освободиться от рук УП, ставит лапы на УП во время нахождения в воде, возвращается без УП. Проводник входит в воду при посылке выше колена. УП вынужден сделать более двух гребков навстречу собаке. Постоянное механическое воздействие на собаку	50

6.2. Правила проведения испытаний по уровню ССВ-В.

6.2.1. Общие положения.

До начала выполнения непосредственно упражнений на воде собака должна выполнить норматив по заплыву на 200 м. Описание норматива по заплыву – Приложение 3.

Техническое обеспечение: 1 лодка, 1 спасательный круг, 2 буйка.

Все находящиеся в лодке должны быть в спасательных жилетах или гидрокостюмах.

6.2.2. Балльная оценка.

Максимальный балл за выполнение упражнений на уровне ССВ-В: 150.

Таблица 5.

Распределение баллов за упражнения на уровне сложности ССВ-В

Упражнение	Количество баллов
Буксировка дрейфующей лодки (старт с берега)	30
Управление собакой в воде с поворотами и остановкой	30
Спасение УП из группы людей с подачей плавательного средства (старт с берега)	40
Спасение УП с доставкой его на берег (старт из лодки).	50

6.2.3. Порядок выполнения упражнений и их оценка.

6.2.3.1. Буксировка дрейфующей лодки (старт с берега).

Команды: «Вперёд», «Возьми», «Ко мне», «Дай».

По указанию судьи проводник с собакой занимают исходное положение в точке старта. Лодка с гребцом и помощником дрейфует в 20 метрах от берега.

По указанию судьи помощник выбрасывает в воду лить с прикрепленным к нему апортировочным предметом. Помощник может однократно привлечь внимание собаки голосом.

Проводник командами «Вперёд», «Возьми» и направляющими жестами руки посылает собаку к лодке после выброса предмета.

Собака должна войти в воду, подплыть к лодке, отыскать свисающий лить и взять его в зубы.

В этот момент проводник подаёт команду и жест «Ко мне». Собака буксирует лодку к берегу. Проводник встречает собаку, стоя по колени в воде.

Как только собака коснётся лапами дна, по команде «Дай» проводник забирает лить, помогает вытянуть лодку на берег.

Примечания: гребец выравнивает лодку, а помощник выбрасывает лить с учётом течения, так чтобы апорт не затянуло под лодку. Помощник привлекает внимание собаки голосом в момент (от выброса до доплытия), оговорённый перед началом мероприятия, этот момент должен быть одинаков для всех участников.

Помощник не имеет права привлекать внимание собаки дополнительными командами и жестами без разрешения главного судьи.

Команду «Возьми» и жест проводник может подать в любой момент от посылы собаки до доплыва ее до лодки. Если линь в воде плохо заметен из-за волнения, проводник может подавать команды: «Право», «Лево», «Вперёд», «Назад».

После того, как собака встала лапами на дно, проводник может сделать дополнительные шаги навстречу собаке.

Собака может, встав на ноги, положить линь в воду, отряхнуться и без повторной команды, взяв линь, закончить упражнение.

Таблица 6

Таблица штрафных баллов за упражнение «буксировка дрейфующей лодки (старт с берега)»

Нарушение	Штрафные баллы
Повторная команда или жест в любой части упражнения	1
Кратковременное механическое воздействие на собаку (не более двух)	4
Отсутствие выдержки	2
Проводник посылает собаку, стоя в воде (до колена)	3 - 6
Собака останавливается после посылы (время остановки 15 - 30 секунд)	1 - 5
Явно замедленные движения собаки	1 - 2
Отвлечение в воде (за каждое)	4
Непрямолинейное движение, кружение в воде	1 - 4
Выход из воды не на линии старта (количество штрафных баллов зависит от дистанции уклонения от линии)	1 - 5
Выброс линя около проводника после касания лапами дна	2
Игра с линем, сопротивление при отдаче линя	2 - 4
Собака не входит в воду, не плывёт на 31 секунде, возвращается без лодки, лезет в лодку, выбрасывает линь до касания лапами дна. Вход проводника в воду при посыле до уровня выше колена. Постоянное механическое воздействие на собаку.	30

6.2.3.2. Управление собакой в воде с поворотами и остановкой.

Команды: «Рядом»; «Ко мне»; «Вперёд», «Берег».

Схема выполнения упражнения приведена в Приложении 5.

Проводник с собакой выходят на линию старта. Посадка собаки необязательна. По указанию судьи проводник командует «Рядом» и входит с собакой в воду. Перед тем как пуститься вплавь, проводник повторяет команду:

«Рядом» и удаляется с собакой от берега не менее чем на 10 м. По указанию судьи «Поворот направо» («Поворот налево»), проводник подаёт команду «Рядом» и вместе с собакой поворачивается на 90° и проплывает вдоль берега не менее 5 м.

По указанию судьи «Поворот налево (направо)», проводник поворачивается

спиной к берегу, подаёт команду «Рядом» и вместе с собакой продолжает плыть от берега.

По указанию судьи «Остановка» проводник останавливается в воде, подаёт команду «Рядом» («Ко мне»). Собака должна оплыть (сделать полный круг) вокруг проводника и дать ухватить себя за шерсть или шлею.

По команде «Вперёд» собака буксирует проводника в направлении от берега не менее чем на 10 м.

Затем, по указанию судьи «Остановка, Поворот» проводник останавливается в воде, отпускает собаку и разворачивается лицом к берегу.

По команде «Рядом» («Ко мне») собака должна развернуться, подплыть к проводнику, дать ухватить себя за шерсть или шлею.

По команде «Берег» собака буксирует проводника к берегу. Как только собака коснётся лапами дна, проводник встаёт на ноги, подаёт команду «Рядом» и выходит на берег вместе с собакой.

Примечания: собака на протяжении всей дистанции должна плыть слева, рядом с проводником, не мешая ему, не заплывая вперёд и в сторону на расстояние не более 1-го (своего) корпуса. При повороте налево собака может пересечь путь проводника и вернуться к его левому плечу без дополнительных команд, в этом случае штраф не начисляется. При необходимости (собака обогнала проводника) до команды «Рядом» допускается подача команды «Ко мне». При оплыве собаки вокруг проводника, он остаётся на месте, его разворот на 360° вместе с собакой расценивается как постоянное механическое воздействие с начислением полного штрафа.

Таблица 7.

Таблица штрафных баллов за упражнение «управление собакой в воде с поворотами и остановкой»

Нарушение	Штрафные баллы
Повторная команда или жест в любой части упражнения	1
Кратковременное механическое воздействие на собаку (не более двух)	4
Отсутствие выдержки	1
Промедление от 15 до 30 секунд при входе в воду	1 - 5
Отвлечение в воде (за каждое)	4
Непрямолинейное движение, кружение в воде	1 - 8
Буксировка не в заданном направлении	2 - 5
Собака мешает плыть проводнику	1 - 4
Помощь собаке проводником при буксировке	10
Собака не входит в воду, не плывёт на 31 секунде после входа в воду, не даёт ухватиться при буксировке, уход с дистанции (невозвращение в течение 21 секунды), попытки освободиться при буксировке, постановка лап на проводника во время нахождения в воде. Постоянное механическое воздействие на собаку	30

6.2.3.3. Спасение УП из группы с доставкой спасательного средства (старт с берега).

Команды: «Наблюдай», «Вперёд», «Помоги», «Ко мне».

По указанию судьи проводник с собакой занимают исходное положение в точке

старта. На расстоянии 20 м от берега в воде находится группа УП.

Проводник пристёгивает лить со спасательным средством к шлее, голосом и жестом подаёт собаке команду «Наблюдай».

По указанию судьи один из УП криками о помощи и резкими движениями в воде изображает терпящего бедствие.

Проводник командами: «Вперёд», «Помоги» и направляющими жестами руки посылает собаку в воду по первому крику о помощи.

Собака подплывает к УП, дает ему возможность ухватиться за спасательное средство. В этот момент проводник подаёт команду и жест: «Ко мне». Собака буксирует УП к берегу. Проводник встречает собаку, стоя по колена в воде. Как только собака коснётся лапами дна, проводник помогает УП выйти на берег.

Примечания: фал крепится вдоль спины собаки, проводник должен проследить, чтобы собака не запуталась в нём при посыле «вперёд». УП не имеет права призывать собаку, иметь при себе лакомство. Команду «Помоги» и жест проводник может подать в любой момент от посылы до доплыва до УП. После того, как собака встала лапами на дно, проводник может сделать дополнительные шаги навстречу собаке.

Таблица 8.

Таблица штрафных баллов за упражнение «спасение УП из группы с доставкой спасательного средства (старт с берега)»

Нарушение	Штрафные баллы
Повторная команда или жест в любой части упражнения	1
Кратковременное механическое воздействие на собаку (не более двух)	4
Отсутствие выдержки	1
Проводник посылает собаку, стоя в воде (до колена)	3 - 6
Остановка собаки после посылы (время остановки от 15 до 20 секунд)	1 - 5
Явно замедленные движения собаки	1 - 3
Отвлечение в воде (за каждое)	8
Грубый захват УП при буксировке	8 - 14
Непрямолинейное движение, кружение в воде	2 - 8
Выход из воды не на линии старта (количество штрафных баллов зависит от дистанции уклонения от линии)	1 - 5
Недоплыв до УП, УП вынужден сделать 1-2 гребка навстречу собаке	3 - 6
Собака хватает зубами круг	1
Собака не входит в воду, не плывёт на 21 секунде, не плывёт в направлении УП в течение 20 секунд, пытается освободиться от рук УП, ставит лапы на УП во время нахождения в воде, возвращается без УП. Проводник входит в воду при посыле до уровня выше колена. УП вынужден сделать более 2-х гребков навстречу собаке. Постоянное механическое воздействие на собаку	40

6.2.3.4. Спасение УП с доставкой его на берег (старт из лодки).

Команды: «Вперёд», «Помоги», «Берег».

Схема выполнения упражнения приведена в Приложении 7.

Проводник с собакой в сопровождении гребца в лодке отплывают на расстояние 20

м от берега. На расстоянии 25 м от берега, но не ближе 10 м от лодки, в воде находится УП.

По указанию судьи УП криками о помощи и резкими движениями в воде изображает УП. Проводник командами «Вперёд», «Помоги» и направляющими жестами руки посылает собаку в воду по первому крику о помощи.

Собака должна самостоятельно покинуть лодку, подплыть к УП, дать возможность ему ухватить себя за шерсть или шлею. В этот момент проводник подаёт команду «Берег».

Собака буксирует УП к берегу. Лодка также начинает движение к берегу с такой скоростью, чтобы проводник смог встретить собаку, стоя по колено в воде. Как только собака коснётся лапами дна, проводник помогает УП выйти на берег.

Примечания: собака должна сама или с помощью проводника (не штрафуются) запрыгнуть в лодку. Проводник усаживается в лодке, собака сидит или стоит в лодке рядом с ним. УП не имеет права призывать собаку, иметь при себе лакомство. Команду «Помоги» и жест проводник может применять в любой момент от посылки до доплытия до УП.

Таблица 9.

Таблица штрафных баллов за упражнение «спасение УП с доставкой его на берег (старт из лодки)»

Нарушение	Штрафные баллы
Повторная команда или жест в любой части упражнения	1
Кратковременное механическое воздействие на собаку (не более двух)	4
Помощь при прыжке из лодки	2
Выталкивание собаки из лодки	8 - 14
Грубый захват УП при буксировке	8 - 14
Отсутствие выдержки	1
Собака не стартует из лодки в воду в течение 10 - 20 секунд	1 - 5
Собака пытается влезть обратно в лодку	5
Отвлечение в воде (за каждое)	8
Непрямолинейное движение, кружение в воде	2 - 8
Недоплыв до УП, УП вынужден сделать 1-2 гребка навстречу собаке	3 - 6
Буксировка УП к лодке	3
Собака не прыгает в воду на 21 секунде, прыгнув - не плывёт в направлении к УП в течение 20 секунд, не доплывает до УП, пытается освободиться от рук УП, ставит лапы на УП во время нахождения в воде, возвращается без УП. УП вынужден сделать более 2 гребков навстречу собаке. Постоянное механическое воздействие на собаку,	50

6.3. Правила проведения испытаний по уровню сложности ССВ-С.

6.3.1. Общие положения.

До начала выполнения непосредственно упражнений на воде собака должна выполнить норматив по заплыву на 300 м. Описание норматива по заплыву – Приложение 3.

На собаке должна быть надета специальная шлейка для работы в водной среде, обеспечивающая легкость извлечения собаки из воды.

Техническое обеспечение: 1 лодка, 1 спасательный круг, трос длиной 30 м. Все находящиеся в лодке должны быть в спасательных жилетах или гидрокостюмах.

6.3.2. Балльная оценка.

Максимальный балл за выполнение упражнений на уровне ССВ-С: 200.

Таблица 10.

Распределение баллов за упражнения на уровне сложности ССВ-С

Упражнение	Количество баллов
Транспортировка неподвижного УП (старт с берега)	40
Доставка линия к лодке (старт с берега)	40
Спасение УП с временным погружением под воду (старт с берега)	50
Спасение двух УП с доставкой их на берег (старт из лодки)	70

6.3.3. Порядок выполнения упражнений и их оценка.

6.3.3.1. Транспортировка неподвижного УП (старт с берега).

Команды: «Вперёд», «Возьми», «Ко мне».

По указанию судьи проводник с собакой занимают исходное положение в точке старта. На расстоянии 20 м от берега в воде неподвижно лежит УП в гидрокостюме.

По указанию судьи проводник командами: «Вперёд», «Возьми» и направляющими жестами руки посылает собаку в воду. Собака плывёт к УП, берёт его зубами за запястье или щиколотку. В этот момент проводник подаёт команду и жест «Ко мне». Собака буксирует УП к берегу. Проводник встречает собаку, стоя по колено в воде. Как только собака коснётся лапами дна, проводник помогает УП выйти на берег.

Примечания: команду «Возьми» и жест проводник может подать в любой момент от посылки до доплытия до УП. После того, как собака встала лапами на дно, проводник может сделать дополнительные шаги навстречу собаке.

Таблица штрафных баллов за упражнение «транспортировка неподвижного УП (старт с берега)»

Нарушение	Штрафные баллы
Повторная команда или жест в любой части упражнения	1
Кратковременное механическое воздействие на собаку (не более двух)	4
Грубый захват УП при буксировке	8 - 14
Отсутствие выдержки	1
Проводник посылает собаку, стоя в воде (до колена)	3 - 6
Остановка собаки после посылы (время остановки от 15 до 30 секунд)	1 - 5
Явно замедленные движения собаки	1 - 2
Отвлечение в воде (за каждое)	4
Непрямолинейное движение, кружение в воде	1 - 4
Выход из воды не на линии старта (количество штрафных баллов зависит от дистанции уклонения от линии)	1 - 5
Оставляет УП в воде на расстоянии вытянутой руки проводника	2
Сопrotивление при передаче УП.	2 - 4
Собака не входит в воду, не плавёт на 26 секунде, ставит лапы на УП, возвращается без УП, оставляет УП до касания лапами дна. Вход проводника в воду при посыле до уровня выше колена. Постоянное механическое воздействие на собаку	40

6.3.3.2. Доставка лinya к лодке (старт с берега).

Команды: «Возьми», «Вперёд», «Ко мне».

По указанию судьи проводник с собакой занимают исходное положение в точке старта. Лодка с гребцом и помощником дрейфует в 20 м от берега.

По указанию судьи помощник в лодке привлекает внимание собаки криками о помощи. Проводник подает команду «Возьми» даёт собаке апортировочный предмет, закреплённый на свободном конце лinya, второй конец лinya, оставшийся на берегу, проводник держит в левой руке.

Проводник командой и жестом «Вперёд» посылает собаку в воду. Собака должна войти в воду, подплыть к лодке, отдать лinya помощнику по его команде «Дай».

Проводник подаёт собаке команду «Ко мне» и подтягивает за лinya лодку с гребцом и помощником к берегу. Собака в целях безопасности должна плыть за лодкой или рядом. Как только собака коснётся лапами дна, проводник помогает помощнику выйти на берег.

Примечания: помощник привлекает внимание собаки голосом в моменты, оговорённые перед началом мероприятий, условия должны быть одинаковы для всех участников.

Таблица штрафных баллов «доставка лinya к лодке (старт с берега)»

Нарушение	Штрафные баллы
Повторная команда или жест в любой части упражнения	1
Кратковременное механическое воздействие на собаку (не более двух)	4
Повторная команда или жест в любой части упражнения	2
Проводник посылает собаку, стоя в воде (до колена)	3 - 6
Собака останавливается на суше и в воде (время остановки от 15 до 25 секунд)	1 - 5
Явно замедленные движения собаки	1 - 2
Отвлечение в воде (за каждое)	4
Непрямолинейное движение, кружение в воде	2 - 8
Собака пытается влезть в лодку	5
Выброс лinya в воде на расстоянии, позволяющем помощнику взять его в руки, не изменяя при этом положения лодки	5
Игра с линем сопротивление при отдаче лinya	2 - 5
Собака не входит в воду, не плывёт на 26 секунде, не доплывает с линем до лодки (на расстояние менее 1 м). Вход проводника в воду при посыле до уровня выше колена. Постоянное механическое воздействие на собаку.	40

6.3.3.3. Спасение УП с его временным погружением под воду (старт с берега).

Команды: «Наблюдай», «Вперёд», «Помоги», «Ко мне».

По указанию судьи проводник с собакой занимают исходное положение в точке старта. На расстоянии 20 м от берега в воде находится УП. Проводник голосом и жестом подаёт собаке команду «Наблюдай».

По указанию судьи УП однократным вскриком и резкими движениями в воде изображает терпящего бедствие.

Проводник командами «Вперёд», «Помоги» и направляющими жестами руки посылает собаку в воду по крику о помощи.

Собака плывёт к УП. В это время УП производит резкое погружение под воду с головой. Собака должна продолжать движение к нему. УП во время движения собаки периодически погружается в воду без призыва о помощи, но с резкими движениями и всплесками.

Собака подплывает к УП и даёт возможность ухватить себя за шерсть или шлею.

В этот момент проводник подаёт команду и жест «Ко мне». Собака буксирует УП к берегу.

Проводник встречает собаку, стоя по колена в воде. Как только собака коснётся лапами дна, проводник помогает УП выйти на берег.

Примечания: УП погружается в воду на 2-3 секунды, показываясь из воды на 4-5 секунд. УП не имеет права призывать собаку, иметь при себе лакомство. Команду «Помоги» и жест проводник может подать в любой момент от посылы до доплыва до УП.

После того, как собака встала лапами на дно, проводник может сделать дополнительные шаги навстречу собаке.

Таблица 13.

Таблица штрафных баллов за упражнение «спасение УП с его временным погружением под воду»

Нарушение	Штрафных баллов
Повторная команда или жест в любой части упражнения	1
Кратковременное механическое воздействие на собаку (не более двух)	4
Грубый захват УП при буксировке	8 - 14
Отсутствие выдержки	1
Проводник посылает собаку, стоя в воде (до колена)	3 - 6
Остановка собаки после посылы (время остановки от 15 до 30 секунд)	1 - 5
Явно замедленные движения собаки	1 - 3
Отвлечение в воде (за каждое)	8
Непрямолинейное движение, кружение в воде	2 - 8
Выход из воды не на линии старта (количество штрафных баллов зависит от дистанции уклонения от линии)	1 - 5
Недоплыв до УП, УП вынужден сделать 1-2 гребка навстречу собаке	3 - 6
Собака не входит в воду, не плывёт на 21 секунде, не плывёт в направлении УП в течение 20 секунд, пытается освободиться от рук УП, ставит лапы на УП во время нахождения в воде, возвращается без УП. Проводник входит в воду при посыле до уровня выше колена. УП вынужден сделать более двух гребков навстречу собаке. Постоянное механическое воздействие на собаку	50

6.3.3.4. Спасение двух УП с доставкой их на берег (старт из лодки).

Команды: «Вперёд», «Помоги», «Берег».

Схема выполнения упражнения приведена в Приложении 8.

Проводник с собакой в сопровождении гребца в лодке отплывают на расстояние 20 м от берега. На расстоянии 25 м от берега, но не ближе 10 м от лодки спокойно в воде находится УП, на расстоянии 10 м от него и 20 м от берега в воде находится второй УП.

По указанию судьи один из УП криками о помощи и резкими движениями в воде изображает УП. Проводник командами «Вперёд», «Помоги» и направляющими жестами руки посылает собаку в воду по первому крику о помощи. Собака должна самостоятельно покинуть лодку. В этот момент второй УП также начинает изображать терпящего бедствие.

Собака должна подплыть к любому из УП и дать возможность ухватить себя за шерсть или шлею.

Затем собака по команде проводника «Помоги» и жесту плывёт ко второму УП, даёт ему возможность ухватиться за шерсть или шлею и буксирует обоих к берегу. УП или один из них могут помогать собаке.

Лодка также начинает движение к берегу с такой скоростью, чтобы проводник

встретил собаку, стоя по колени в воде. Как только собака коснется лапами дна, проводник помогает УП выйти на берег.

Примечания: собака должна сама или с помощью проводника (не штрафуются) запрыгнуть в лодку. Проводник усаживается в лодке, собака сидит или стоит в лодке рядом с ним. УП, изображая терпящих бедствие, не имеют права призывать собаку, иметь при себе лакомство. Способы, которыми второй УП привлекает к себе внимание (крики, движения, всплески или другой способ), должны быть одинаковы для всех участников и назначаются главным судьёй. Также судьёй принимается решение о том, один или оба УП могут помогать собаке при буксировке к берегу. Команды «Помоги» и жест проводника может применять в любой момент на пути следования собаки к УП. Подача дополнительной команды «Помоги» при спасении второго УП не штрафуются. Допускается спасение УП в любой последовательности

Таблица 14.

Таблица штрафных баллов за упражнение «спасение двух УП с доставкой их на берег»

Нарушение	Штрафные баллы
Повторная команда или жест в любой части упражнения	1
Кратковременное механическое воздействие на собаку (не более двух)	4
Помощь при прыжке из лодки	2
Полное выталкивание собаки из лодки	8 – 14
Отсутствие выдержки	1
Собака не стартует из лодки в воду в течение 10 - 20 секунд	1 – 5
Собака пытается влезть обратно в лодку	5
Отвлечение в воде (за каждое)	8
Грубый захват УП при буксировке	8 - 14
Непрямолинейное движение, кружение в воде	2 – 8
Недоплыв до УП, УП вынужден сделать 1-2 гребка навстречу собаке	3 – 6
Буксировка УП к лодке	3
Собака не прыгает в воду на 21 секунде, прыгнув - не плывёт в направлении к УП в течение 20 секунд, не доплывает до УП, пытается освободиться от рук УП, ставит лапы на УП во время нахождения в воде, возвращается без УП, возвращается с одним УП. УП вынужден сделать более 2 гребков навстречу собаке. Постоянное механическое воздействие на собаку.	70

VII. ОБЩИЕ ПРИНЦИПЫ ОЦЕНКИ

7.1. Общие замечания.

Судейство упражнения начинается с момента подачи первой команды.

Судья имеет право остановить упражнение, если собака показывает очевидную

неспособность его выполнить, в таком случае упражнение считается не выполненным.

В конце упражнения должны быть высказаны устные замечания, а баллы должны быть занесены в балльную ведомость.

Все штрафные баллы прописываются в оценочных листах проводников.

7.2. Оценка стиля поведения собаки.

Стиль поведения собаки оценивается судьями в начале прохождения испытаний и впоследствии во время выполнения упражнений.

При оценке стиля поведения учитываются:

- а) уверенность собаки и её отношение к посторонним,
- б) спокойное отношение к неожиданным раздражителям,
- в) стрессоустойчивость в сложных ситуациях, как, например, работа в течение продолжительного периода, одновременная работа нескольких собак,
- г) проявления неадекватного поведения, такие как боязнь выстрелов, неуравновешенность, панические реакции и т.д.

7.3. Оценка работы собаки.

Таблица 15

Соотношение качественной и балльной итоговой оценки.

Уровень сложности	Максимальная итоговая оценка, баллы	Качественная оценка (процент от максимальной оценки), %				
		Отлично	Очень хорошо	Хорошо	Удовлетворительно	Неудовлетворительно
СВВ-А	100	96 и более	90-95	80-89	70-79	69 и менее
СВВ-В	150					
СВВ-С	200					

VIII. ДИСКВАЛИФИКАЦИЯ/СНЯТИЕ ПРОВОДНИКА ИЛИ СОБАКИ

8.1. Снятие.

Судья может снять пару (проводник+собака) с испытаний по основаниям, предусмотренными данными Правилами.

Снятие приводит к обнулению всех набранных баллов и невозможности продолжать выступление.

Однако снятие не является дисциплинарным наказанием, поэтому сведения о снятии заносятся только в рабочую книжку собаки, оргкомитет не должен сообщать о снятии в вышестоящую организацию.

Проводник может продолжать выступать на данном мероприятии с другой собакой, если пара в таком составе была заранее заявлена (проводник подавал заявку на мероприятие с двумя собаками).

8.2. Дисквалификация.

Дисквалификация ведет к окончанию выступления и потере всех баллов. Пара не может продолжить выполнение оставшихся упражнений. Сведения о дисквалификации проводника/собаки подаются в Департамент РКФ по дрессировке и испытаниям рабочих качеств собак, который передает сведения в компетентный орган для принятия решений.

8.2.1. Дисквалификация собаки.

Основания для дисквалификации:

- а) собака в любое время, даже после завершения упражнений, пытается укусить, нападет или пытается напасть на человека или другую собаку;
- б) нанесение телесных повреждений УП.

Проводник может выступать на данных испытаниях с другой собакой (при условии, что он сам не подвергся дисквалификации), если пара в таком составе была заранее заявлена (проводник подавал заявку на мероприятие с двумя собаками).

8.2.2. Дисквалификация проводника.

Основания для дисквалификации:

- а) нарушение общепринятых норм поведения;
- б) грубое обращение с собакой;
- в) грубое поведение по отношению к УП, судьям, другим участникам и зрителям.

Результаты, полученные им на данных испытаниях со всеми другими собаками, аннулируются.

СХЕМА СТАРТОВОЙ ПЛОЩАДКИ

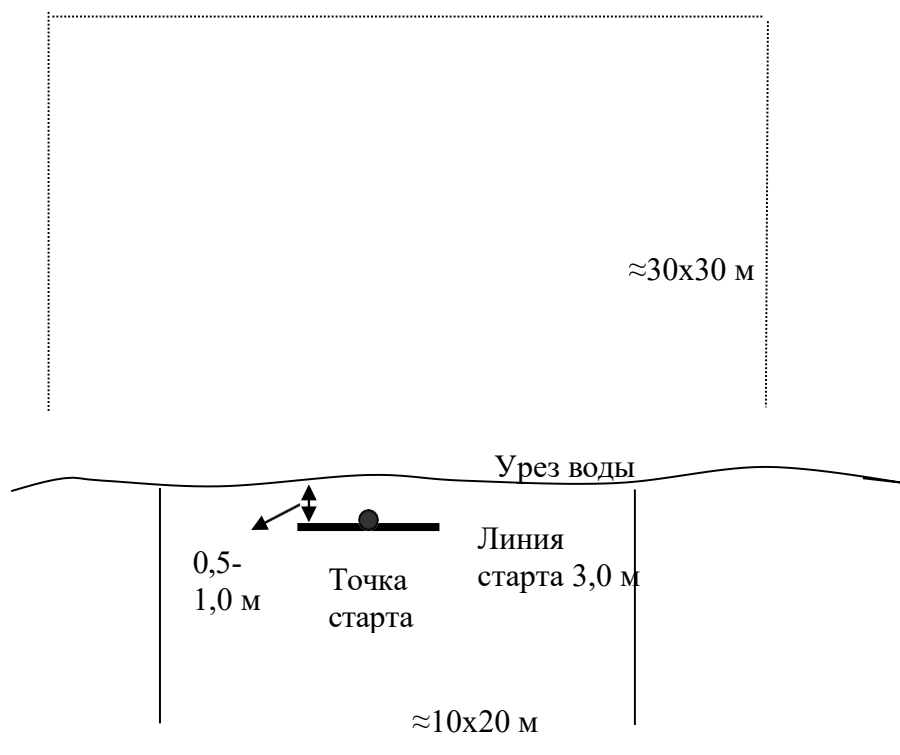

Стартовая площадка - площадка на суше, размерами не менее 10x20 м, ограниченная указателями, выходящая к урезу воды. Также, прилегающая к ней акватория размерами не менее 30x30 метров, ограниченная буйками.

Линия старта - линия на берегу длиной 3 метра, находящаяся на расстоянии 0,5-1,0 м от уреза воды, ограниченная указателями, не мешающими собаке и проводнику. При стартах с лодки: линия старта - траектория движения лодки к месту (точке) старта собаки из лодки.

Точка старта - точка на линии старта на суше, где проводник с собакой занимают исходное положение для выполнения упражнения при старте с берега. При старте с лодки: точка старта расположена в лодке.

ПРОВЕРКА ПОСЛУШАНИЯ

Максимальный балл за все навыки проверки послушания: 50. Минимальный зачетный балл: 35.

Таблица 16.

Распределение баллов при оценке упражнений проверки послушания.

Упражнение	Максимальный балл (минимальный зачетный балл)
Упражнение 1: движение рядом без поводка	10 (7)
Упражнение 2: посадка из движения	5 (3)
Упражнение 3: укладка с выдержкой, подзыв	5 (3)
Упражнение 4: апортировка на ровной поверхности	10 (7)
Упражнение 5: высыл вперед	10 (7)
Упражнение 6: проверка спокойного отношения к неожиданным раздражителям	10 (7)

Описание выполнения упражнений.*1. Движение рядом без поводка.*

Команда: «Рядом»

Команда голосом подается на старте и при смене темпа. Из корректного исходного положения собака должна следовать за проводником с левой стороны внимательно и заинтересованно так, чтобы холка находилась на уровне колена проводника, садиться при остановках самостоятельно, быстро и прямо. Если собака забегает вперед, отстает, а также если проводник замедляет темп на поворотах, начисляются штрафные очки. Из точки старта проводник движется 50 шагов по прямой без остановок, после поворотов – ещё 10-15 шагов, затем демонстрируется движение рядом бегом и в замедленном темпе, как минимум 10 шагов и обоих случаях. Переход от бега к замедленному шагу осуществляется без промежуточного движения в среднем темпе

В среднем темпе демонстрируются как минимум один левый и один правый поворот, поворот кругом и две остановки. Упражнение завершается движением проводника с собакой через группу, состоящую из медленно перемещающихся четырех человек, как минимум с одной остановкой.

2. Посадка из движения.

Команды: «Рядом», «Сидеть»

Из исходного положения проводник начинает движение по прямой, собака движется рядом без поводка. Пройдя как минимум 10-15 шагов, проводник

голосом или жестом подает команду, по которой собака немедленно садится, в то время как проводник продолжает движение, не замедляя темпа и не оглядываясь. Пройдя как минимум 15 шагов по прямой, проводник останавливается и поворачивается

лицом к собаке. По указанию судьи проводник возвращается к собаке и занимает исходное положение.

3. Укладка с выдержкой, подзыв.

Команды: «Рядом», «Лежать», «Ко мне», «Рядом»

Из исходного положения проводник начинает движение по прямой, собака движется рядом без поводка. Пройдя, как минимум, 10-15 шагов проводник голосом или жестом подает команду, по которой собака немедленно ложится, в то время как проводник продолжает движение, не замедляя темпа и не оглядываясь. Пройдя как минимум 15 шагов по прямой, проводник останавливается и поворачивается лицом к спокойно лежащей собаке. По указанию судьи проводник подзывает собаку голосом или жестом. Собака быстро и заинтересованно подходит к проводнику и немедленно садится напротив него. По команде голосом или жестом собака занимает исходное положение.

4. Аппортировка на ровной поверхности.

Команды: «Аппорт», «Дай», «Рядом»

Из исходного положения проводник выбрасывает на расстояние примерно 10 шагов предмет, который до этого был у него. Команду «Апорт» разрешается подавать только после падения предмета на землю. Собака должна оставаться в исходном положении. По команде голосом или жестом собака должна подбежать к предмету, немедленно его поднять, возвратиться в том же темпе и сесть напротив проводника. Собака должна удерживать предмет в пасти до команды

«дай». По команде голосом или жестом собака возвращается в исходное положение. Проводник не должен перемещаться до окончания выполнения упражнения.

5. Высыл вперед.

Команды: «Вперед», «Ко мне»

Из исходного положения по указанию судьи проводник начинает движение по прямой, собака движется рядом без поводка. Пройдя около 10-15 шагов, проводник останавливается, и дает команду голосом «вперед». Одновременно разрешается подача одной команды жестом. Собака должна отбежать по прямой в указанном направлении примерно на 15 шагов. По указанию судьи проводник подзывает собаку голосом. Собака быстро и заинтересованно подходит к кинологу и немедленно садится напротив него. По команде голосом или жестом собака занимает исходное положение.

6. Проверка спокойного отношения к неожиданным раздражителям.

Проводник по жребию выбирает один из методов тестирования:

А. «ПРОХОД ЧЕРЕЗ ГРУППУ». Собака движется рядом с проводником на свободном (не натянутом) поводке или без поводка (на усмотрение проводника) и приближается к группе свободно идущих навстречу людей (примерно 5 человек). Всякое усложнение испытания: резкие движения, слишком громкие разговоры, смыкание прохода и т. д. - не допускаются. Проводник с собакой проходит между ними, не натягивая поводка. Собака должна следовать за проводником или рядом, не проявлять признаков трусости и бодро нести хвост и голову. Штрафуется выраженное недоверчивое поведение, трусость или чрезмерная ласковость собаки.

Б. «ЗОНТ». Собака находится в стоячем положении на свободном поводке или без поводка рядом с проводником. Судья (или его ассистент), как бы прогуливаясь и не

высказывая агрессивных намерений, приближается к собаке, обходит ее сзади и останавливается сбоку (не ближе 1 м). Затем открывает механический зонт (не в сторону собаки) и не спеша удаляется. Стоящая собака не должна пугливо пятиться от судьи и сохранять естественную непринужденность и хладнокровие. Здесь штрафуются только трусливое поведение.

В. «ПАДАЮЩИЙ ПРЕДМЕТ». Проводник с собакой на свободном коротком поводке (не более 1,5 метра) или без поводка движется вперед. Неожиданно сверху перед собакой (расстояние не меньше 5 метров) падает объемный мягкий предмет (в качестве предмета можно использовать мешок, набитый ветошью, телогрейку и т. д.). Проводник продолжает движение, голосом одобряет собаку и перешагивает через препятствие. Собака должна последовать за владельцем и без принуждения поводком перешагнуть через препятствие или обойти его. Приветствуется продвижение собаки впереди владельца, активное поведение. Штрафуются трусость, чрезмерная нервозность и категорический отказ собаки последовать за проводником.

Г. «МАНУАЛЬНЫЙ ОСМОТР». Собака находится в стоячем положении рядом с проводником на поводке или без поводка. Судья не торопясь приближается к собаке со стороны головы животного и ощупывает его (голову, холку, спину, нижнюю часть груди). Запрещается проводить ощупывание, причиняющее собаке боль. Проводник может придерживать собаку за ошейник и подбадривать ее любыми командами. Собака должна спокойно реагировать на осмотр. Штрафуются выраженное недоверчиво поведение, а также трусость, нервозность. Собака не должна демонстрировать агрессии по отношению к проводнику или к судье.

ЗАПЛЫВ (зачет/незачет).

ССВ уровень «А» заплыв на дистанцию 100 метров

Лодка с гребцом и проводником с собакой находятся на расстоянии 100 м. от берега. По команде голосом и жестом собака прыгает в воду. Разрешается помощь собаке при прыжке. Затем лодка возвращается к берегу. Собака должна спокойно и прямо доплыть до берега. Для ободрения собаки разрешается использование голосовых сигналов и жестов.

ССВ уровень «В» заплыв на дистанцию 200 метров.

Проводник с собакой находятся в лодке на расстоянии 200 м. от берега. По команде голосом и жестом собака самостоятельно прыгает в воду. Не разрешается оказывать помощь собаке при прыжке. Затем лодка возвращается к берегу. Собака должна спокойно и прямо доплыть до берега. Для ободрения собаки разрешается использование голосовых сигналов и жестов. Дистанция может быть проложена от буйка до буйка разным метражом в сумме составляющим 200 метров.

ССВ уровень «С» заплыв на дистанцию 300 метров.

Проводник с собакой находятся в лодке на расстоянии 300 м. от берега. По команде голосом и жестом собака самостоятельно прыгает в воду. Не разрешается оказывать помощь собаке при прыжке. Затем лодка возвращается к берегу. Собака должна спокойно и прямо доплыть до берега. Для ободрения собаки разрешается использование голосовых сигналов и жестов. Дистанция может быть проложена от буйка до буйка разным метражом в сумме составляющим 300 метров.

ПРИЛОЖЕНИЕ 4

СХЕМА ВЫПОЛНЕНИЯ УПРАЖНЕНИЯ «УПРАВЛЕНИЕ СОБАКОЙ В ВОДЕ С ПОВОРОТАМИ»

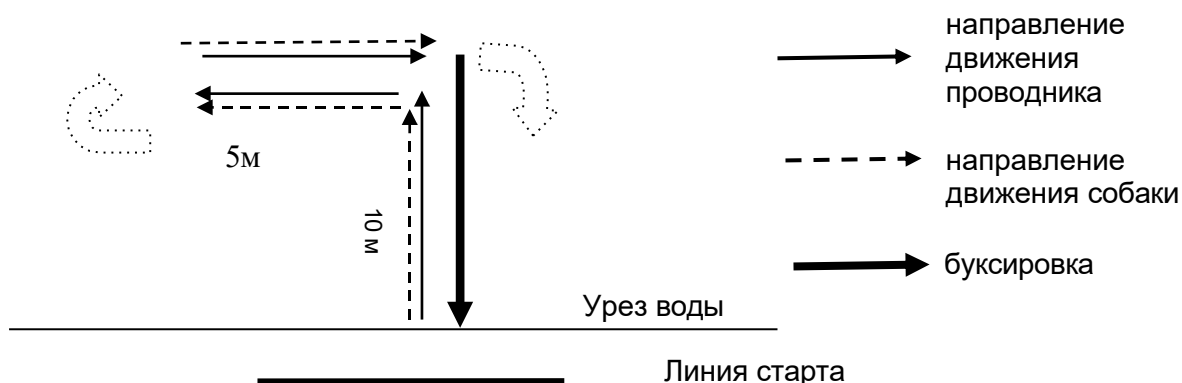

ПРИЛОЖЕНИЕ 5

СХЕМА ВЫПОЛНЕНИЯ УПРАЖНЕНИЯ «УПРАВЛЕНИЕ СОБАКОЙ В ВОДЕ С ПОВОРОТАМИ И ОСТАНОВКОЙ»
(аналогично при первом повороте направо)

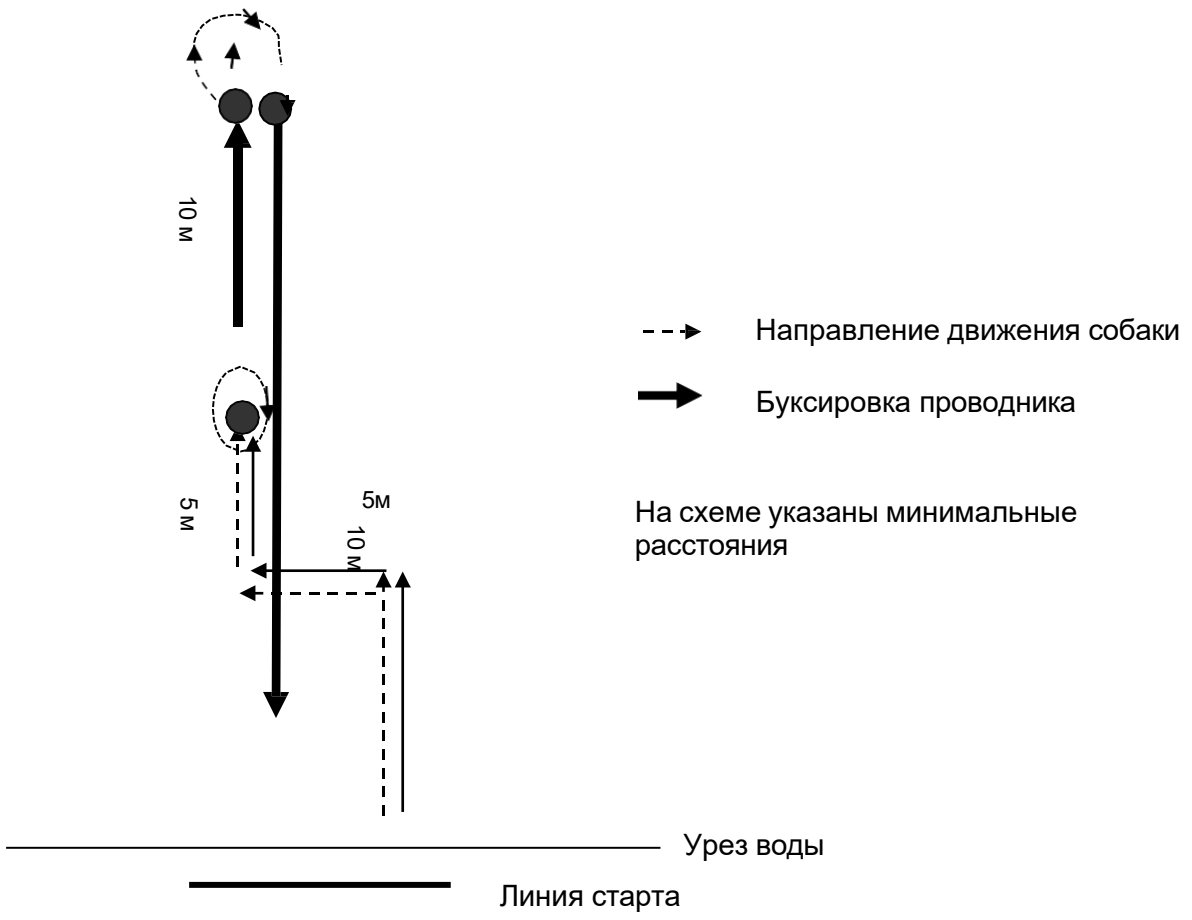

**СХЕМА ДВИЖЕНИЯ СОБАКИ ПРИ ВЫПОЛНЕНИИ УПРАЖНЕНИЙ
СО СТАРТОМ С БЕРЕГА**

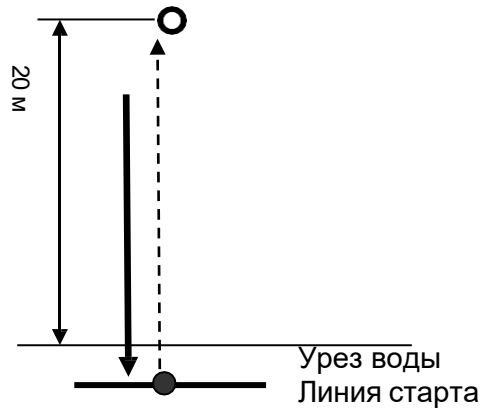

○ УП, лодка

-----> движение собаки

—————> движение собаки с УП, лодкой

На схеме указаны минимальные
расстояния

СХЕМА ВЫПОЛНЕНИЯ УПРАЖНЕНИЯ СПАСЕНИЕ «УП» С ДОСТАВКОЙ ЕГО НА БЕРЕГ (СТАРТ ИЗ ЛОДКИ)
(УП может находиться справа от лодки)

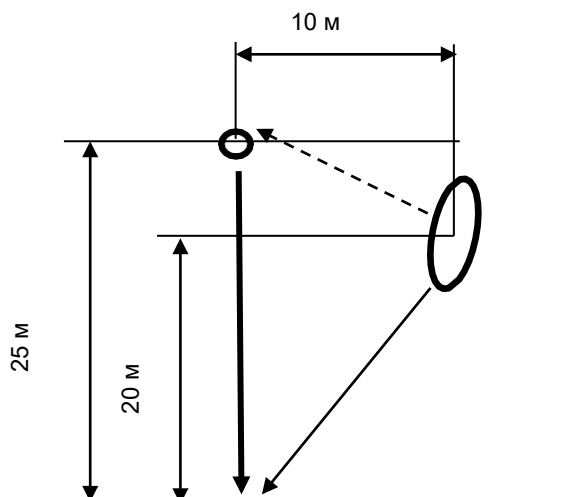

- - УП
- - лодка
- - движение лодки
- - движение собаки
- - - → - движение собаки с УП

На схеме указаны минимальные расстояния

СХЕМА РАЗМЕЩЕНИЯ ЛОДКИ И «УП» ПРИ ВЫПОЛНЕНИИ УПРАЖНЕНИЯ: СПАСЕНИЕ 2-Х «УП» С ДОСТАВКОЙ ИХ НА БЕРЕГ (СТАРТ ИЗ ЛОДКИ)
(УП находятся с одной стороны от лодки)

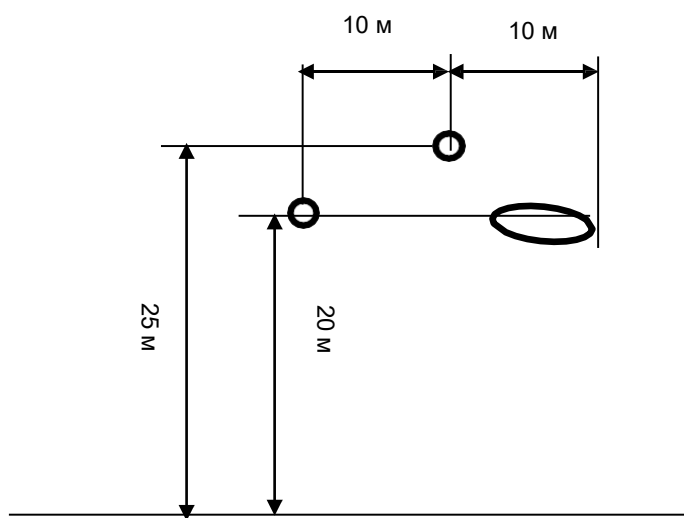

- - УП
- - лодка

Урез воды

ПОЯСНЕНИЯ К ИСПОЛЬЗУЕМЫМ ТЕРМИНАМ

«Исходное положение» – проводник, находящийся в точке старта, голосом подает команду «Сидеть», собака должна сесть у левой ноги. Команда может сопровождаться жестом. Штрафы за нечеткое принятие исходного положения начисляются в соответствии с таблицами штрафных баллов.

«Собака останавливается после посылы (время остановки)» – суммарное время, в течение которого собака стоит в воде или на суше после команды «Вперёд».

«Непрямолинейное движение, кружение в воде» – собака пытается вернуться на берег или в лодку при посыле в воду с берега или с лодки, но возвращается к УП, дрейфующей лодке, апорту. Во всех случаях при оценке работы собаки на старте, при завершении упражнения (выходит на берег не на линии старта) необходимо учитывать течение, рельеф дна, волны. Если собаку сносит течением или волной, она попала на мель или в яму, штрафы не начисляются.

«Отвлечение в воде» – собака отвлекается на посторонние предметы, плывёт к ним, хватает зубами. При старте с лодки собака должна самостоятельно, быстро покинуть лодку любым удобным ей способом без помощи проводника через борт, корму, нос. Ответственность за безопасность при прыжке несет проводник. Судейство упражнения при старте с лодки начинается с момента начала движения лодки к линии старта на воде. Собака должна вести себя в лодке спокойно.

«Недоплыв до УП» – собака разворачивается в воде для обратного движения так, что УП необходимо изменить своё местоположение в воде, приблизившись к собаке на 1-2 гребка. Если УП дотягивается до собаки без изменения своего местоположения в воде, штраф не начисляется.

ЗАЯВЛЕНИЕ ОДНОГО ИЗ РОДИТЕЛЕЙ (ОПЕКУНА, ПОПЕЧИТЕЛЯ)

Я, гр. _____, _____ года рождения, (Ф.И.О.) (дата) паспорт № _____, выданный _____ «___» _____ года, код подразделения _____, проживающий(-ая) по адресу: _____

_____ действующий (-ая) как (подчеркните нужный вариант): (1 вариант) законный представитель своего(-ей) несовершеннолетнего(-ей) сына (дочери) (2 вариант) опекун (попечитель), представитель несовершеннолетнего(-ей)

_____, (Ф.И.О. несовершеннолетнего полностью) _____ года рождения, свидетельство о рождении серия _____ № _____, выданное _____ (дата) _____ «___» _____ года, проживающего(-ей) по адресу _____:

_____, именуемый(-ая) далее как несовершеннолетний, находясь в здравом уме и твердой памяти, действуя добровольно, настоящим заявляю, что я: а) понимаю и осознаю, что

_____ (название, место, дата мероприятия) – далее МЕРОПРИЯТИЕ - не направлено на причинение кому бы то ни было вреда (ущерба) физическому и/или психическому здоровью, а также материального, морального или иного ущерба; б) ознакомился(-ась) с Правилами по дисциплине и Регламентом проведения МЕРОПРИЯТИЯ, а также лично прочитал(а) данные Правила вышеуказанному несовершеннолетнему и гарантирую соблюдение указанных в них требований безопасности и правил поведения; в) вместе с несовершеннолетним предупрежден(а) организаторами МЕРОПРИЯТИЯ о возможности наступления для несовершеннолетнего любых неблагоприятных последствий во время участия в МЕРОПРИЯТИИ; г) вместе с несовершеннолетним предупрежден(а) организаторами о том, что в случае допуска несовершеннолетнего к МЕРОПРИЯТИЮ, организаторами, последние не берут и не несут ответственность за последствия такого участия для несовершеннолетних, в том числе и для их физического и/или психического здоровья, а также за причинение несовершеннолетним материального, морального ущерба и/или вреда их жизни и здоровью либо иного вреда (ущерба); е) вместе с несовершеннолетним предупрежден(а) организаторами о том, что даже в случае соблюдения всех условий, организаторы оставляют за собой право не допустить к участию в мероприятиях любое физическое лицо без объяснения причин и, принимая во внимание, все указанное выше, прошу организаторов, допустить вышеуказанного несовершеннолетнего к участию в МЕРОПРИЯТИИ под полную мою ответственность и ответственность несовершеннолетнего в соответствии с законодательством РФ.

_____ (дата оформления заявления)

_____ (место оформления заявления)

_____ (собственноручно написать полностью Ф.И.О. опекуна /попечителя) (личная подпись)